

## GECOMBINEERDE OLIEAFSCHEIDER SÉPARETEUR D'HUILE COMBINÉ B-OC 6/1200E

**Toepassing:**  
 Afscheiding van bezinkbare stoffen  
 (kleine concentraties)  
 volgens het gravitatie-en/of coalescentieprincipe

**Application:**  
 Séparation de boues (petites concentrations)  
 et d'huiles minérales suivantes les principe  
 de gravité et/ou de coalescence

bovenaanzicht  
 vue de dessus

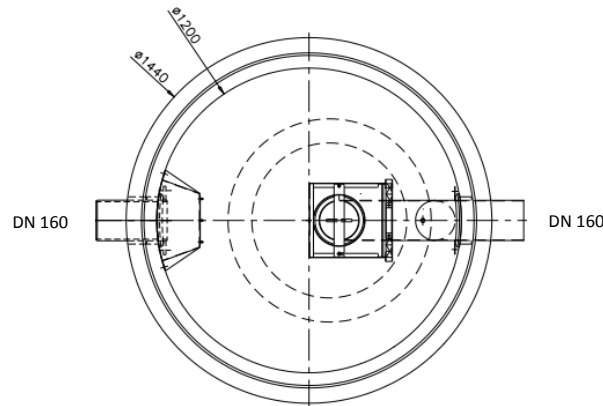

doorsnede  
 coupe

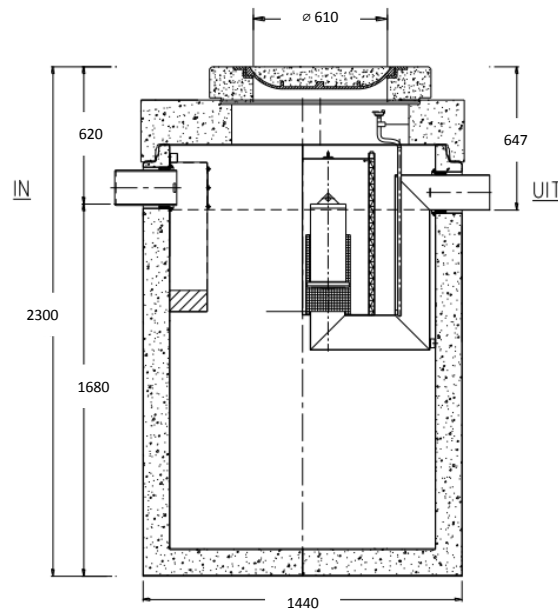

Toebehoren in optie:  
 Accessoires en option:

Coalescentiefilter  
 Filtre de coalescence  
 Olielaagdetectiealarm  
 Alarme indiquant le niveau maximum d'huile  
 HDPE lining 3mm

Opzetstukken  
 Rehausses  
 Staalname put  
 fosse d'inspection

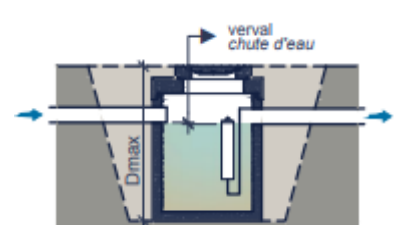
Kenmerken	B-OC 6/1200E	Caractéristiques	Principe
nominale grootte volume slibopslag volume olieopslag buitenafmetingen in-/uitlaat verval gewicht basisput gewicht total Plaatsing Dmax verkeersbelastingsklasse omgevingsklasse milieuklasse betonkwaliteit klasse	6l/s 1.205 L 456 L Ø1440 H2300 mm DN 160 mm 25 mm 2.618 kg 3.484 kg 3100 mm B125 of D400 EA3 XA3 C50/60	capacité nominale contenacne de boue utile stockage d'huile dimension extérieures entrée/sortie chute d'eau poids élément de base poids total Profondeur de pose Dmax classe de charge de trafic classe d'environement classe d'exposition qualité de béton	Klasse/classe I en II  Plaatsingsvoorschriften op aanvraag Prescription de pose sur demande