

GECOMBINEERDE OLIEAFSCHEIDER SÉPARETEUR D'HUILE COMBINÉ B-OC 30/6000E

Toepassing:
 Afscheiding van bezinkbare stoffen
 (kleine concentraties)
 volgens het gravitatie-en/of coalescentieprincipe

Application:
 Séparation de boues (petites concentrations)
 et d'huiles minérales suivant le principe
 de gravité et/ou de coalescence

bovenaanzicht
 vue de dessus

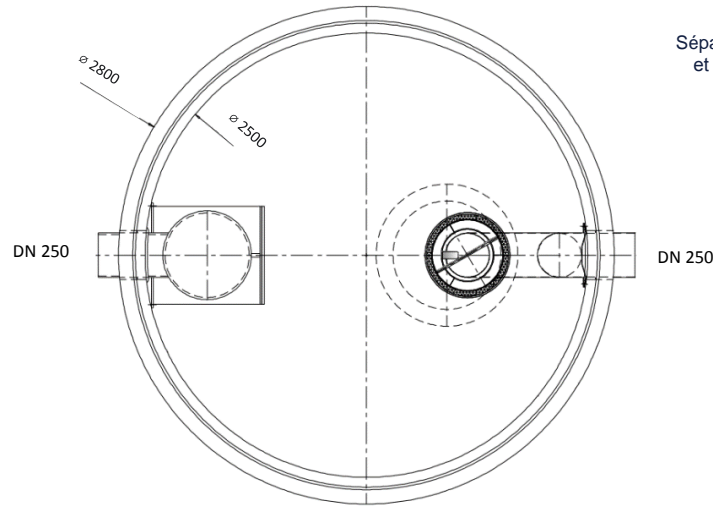

doorsnede
 coupe

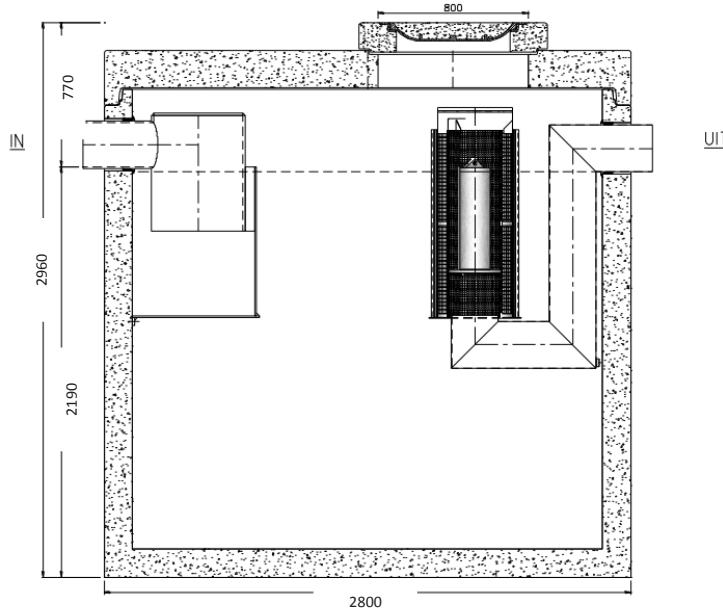

Toebehoren in optie:
 Accessoires en option:

Coalescentiefilter
 Filtre de coalescence
 Olielaagdetectiealarm
 Alarme indiquant le niveau maximum d'huile
 HDPE lining 3mm

Opzetstukken
 Rehausses
 Staalname put
 fosse d'inspection

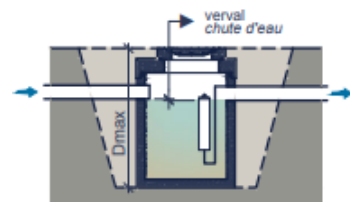
Kenmerken	B-OC 30/6000E	Caractéristiques	Principe
nominale grootte	30l/s	capacité nominale	Klasse/classe I en II
volume slibopslag	6.024 L	contenace de boue utile	
volume olieopslag	1.774 L	stockage d'huile	
buitenafmetingen	Ø2800 H2960 mm	dimension extérieures	
in-/uitlaat	DN 250 mm	entrée/sortie	
verval	25 mm	chute d'eau	
gewicht basisput	9.564 kg	poids élément de base	
gewicht total	12.638 kg	poids total	
Plaatsing Dmax	3800 mm	Profondeur de pose Dmax	
verkeersbelastingsklasse	B125 of D400	classe de charge de trafic	
omgevingsklasse	EA3	classe d'environnement	
milieuklasse	XA3	classe d'exposition	Plaatsingsvoorschriften op aanvraag
betonkwaliteit klasse	C50/60	qualité de béton	Prescription de pose sur demande