

GECOMBINEERDE OLIEAFSCHEIDER SÉPARETEUR D'HUILE COMBINÉ B-OC 20/4400E

Toepassing:
 Afscheiding van bezinkbare stoffen
 (kleine concentraties)
 volgens het gravitatie-en/of coalescentieprincipe

Application:
 Séparation de boues (petites concentrations)
 et d'huiles minérales suivant le principe
 de gravité et/ou de coalescence

bovenaanzicht
 vue de dessus

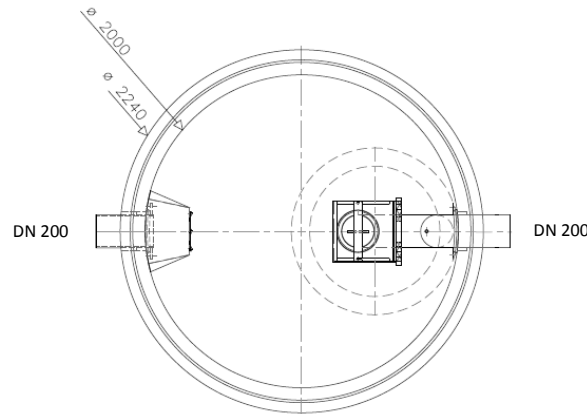

doorsnede
 coupe

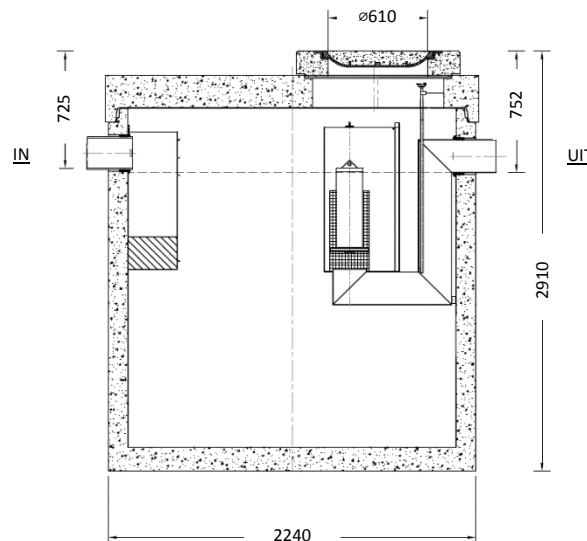

Toebehoren in optie:
 Accessoires en option:

Coalescentiefilter
 Filtre de coalescence
 Olielaagdetectiealarm
 Alarme indiquant le niveau maximum d'huile
 HDPE lining 3mm

Opzetstukken
 Rehausses
 Staalname put
 fosse d'inspection

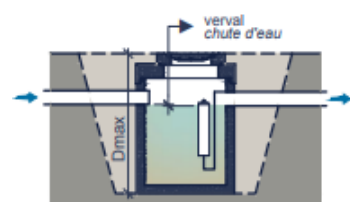
Kenmerken	B-OC 20/4400E	Caractéristiques	Principe
nominale grootte volume slibopslag volume olieopslag buitenafmetingen in-/uitlaat verval gewicht basisput gewicht total Plaatsing Dmax verkeersbelastingsklasse omgevingsklasse milieuklasse betonkwaliteit klasse	20l/s 4.406 L 898 L Ø2240 H2910 mm DN 200 mm 25 mm 6.047 kg 8.176 kg 3700 mm B125 of D400 EA3 XA3 C50/60	capacite nominale contenace de boue utile stockage d'huile dimension extérieures entrée/sortie chute d'eau poids élément de base poids total Profondeur de pose Dmax classe de charge de trafic classe d'environnement classe d'exposition qualite de béton	Klasse/classé I en II  Plaatsingsvoorschriften op aanvraag Prescription de pose sur demande