

## GECOMBINEERDE OLIEAFSCHEIDER

### EKOTEK B-OC 10/1000 E

Toepassing:  
 Afscheiding van bezinkbare stoffen (kleine concentraties)  
 en minerale oliën uit het afvalwater,  
 volgens het gravitatie-en/of coalescentieprincipe.

#### bovenaanzicht

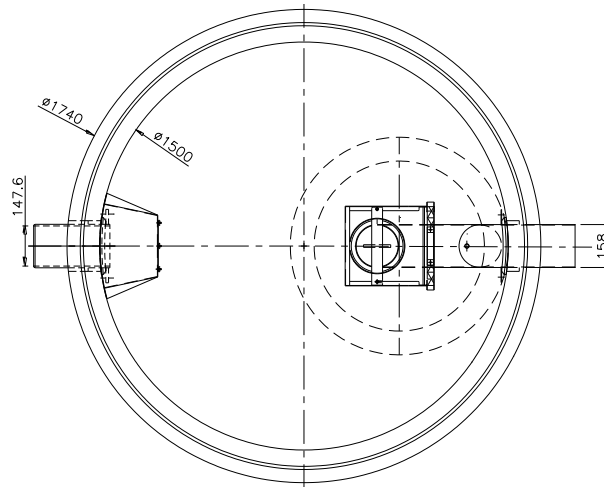

#### doorsnede

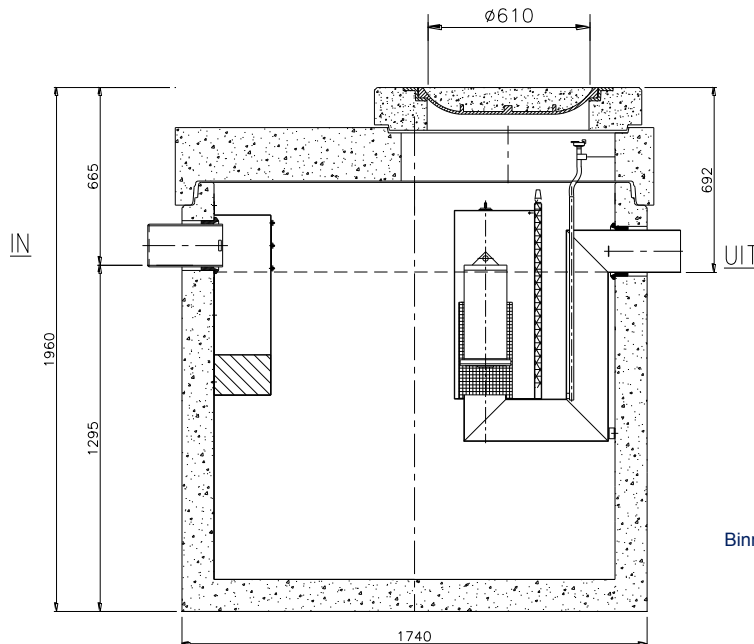

Toebehoren in optie:  
 Coalescentiefilter  
 Binnenbekleding op de wand HD PE lining 3mm  
 Olielaagdetectiealarm  
 Opzetstukken  
 Monsternameput

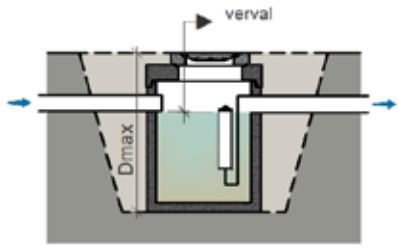
Kenmerken	B-OC 10/1000 E	Principe
nominale grootte	10 l/s	klasse I en II   Plaatsingsvoorschriften op aanvraag
volume slib	1.209 L	
volume olieopslag	507 L	
buitenafmetingen	Ø1740 H1960 mm	
in- /uitlaat	DN 150	
verval	25 mm	
gewicht basisput	2.833 kg	
gewicht totaal	4.157 kg	
Plaatsingsdiepte Dmax	2800 mm	
verkeersbelastingsklasse	B125 of D400	
omgevingsklasse	EA3	
milieuklasse	XA3	
betonkwaliteit klasse (min.)	C 50/60	

afmetingen in mm – wijzigingen voorbehouden