

Inspectieput Ø 1900 - Basiselementen - Type B

Algemene gegevens:

Alle producten zijn BENOR-gekeurd en hebben CE-markering.
 Cementsoort CEM I 52,5 SR3-LA.
 Voorzien van 4 stuks DEHA-ankers 5 Ton.
 Zelfsmerende glijdichting.
 Zelfverdichtend beton.

Keuringen:

NBN B21-101 (type A1) en NBN EN 1917
 NL BSB® K-20802

Productiesite:

Genk
 Tubobel Aqua NV BE 0428.352.295
 (part of Tubobel Group)

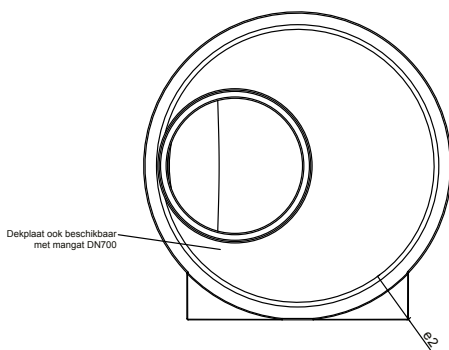
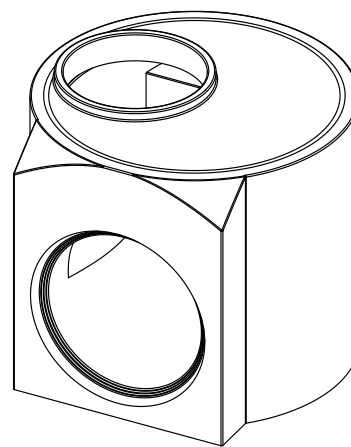
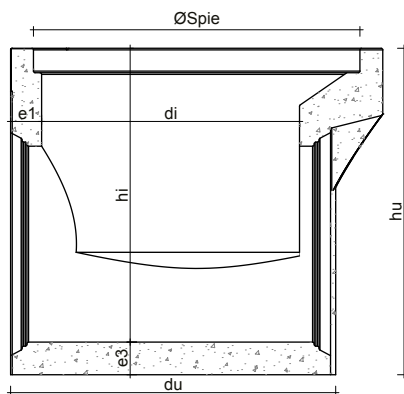

Inwendige diameter	di	1900 mm
Uitwendige diameter	du	2260 mm
Spiediameter	Ø spie	NVT
Wanddikte (min.)	e1	180 mm
Wanddikte (max.)	e2	180 mm
Bodemdikte	e3	150 mm
Stroomprofiel	gestort	
Gewicht (hi = 1800mm)		+ - 7500kg

Ook mogelijk als schachtelement met aansluiting, hmax = 2400mm

aansl. Ø	minimum hoekverdraaiing					minimale nuttige hoogte (hi)	maximale nuttige hoogte (hi)	maximaal verval
	700 mm	800 mm	900 mm	1000 mm	1200 mm			
700 mm	90°	90°	90°	90°	90°	1800 mm	2550 mm	1300 mm
800 mm	90°	90°	90°	90°	90°	1800 mm	2550 mm	1200 mm
900 mm	90°	90°	90°	90°	90°	1800 mm	2550 mm	1100 mm
1000 mm	90°	90°	90°	90°	90°	1800 mm	2550 mm	950 mm
1200 mm	90°	90°	90°	90°	90°	1800 mm	2550 mm	750 mm