

Tuyaux Moduloval

TUBOBEL GROUP dispose d'un assortiment complet de tuyaux Moduloval. Grâce à sa forme elliptique, le tuyau renforcé Moduloval présente les mêmes propriétés hydrauliques que celles des tuyaux ronds, ce qui le distingue des profils rectangulaires. Un anneau en caoutchouc encastré dans le manchon garantit un raccordement étanche. Les éléments se posent aussi bien à l'horizontale qu'à la verticale. Des éléments spéciaux, tels que des coudes et des éléments d'inspection, font également partie de la gamme. Tous les éléments se composent de douilles pour une manipulation et un placement en toute sécurité. Applicable sur une couverture limitée (min. 30 cm) avec une charge de trafic normale.

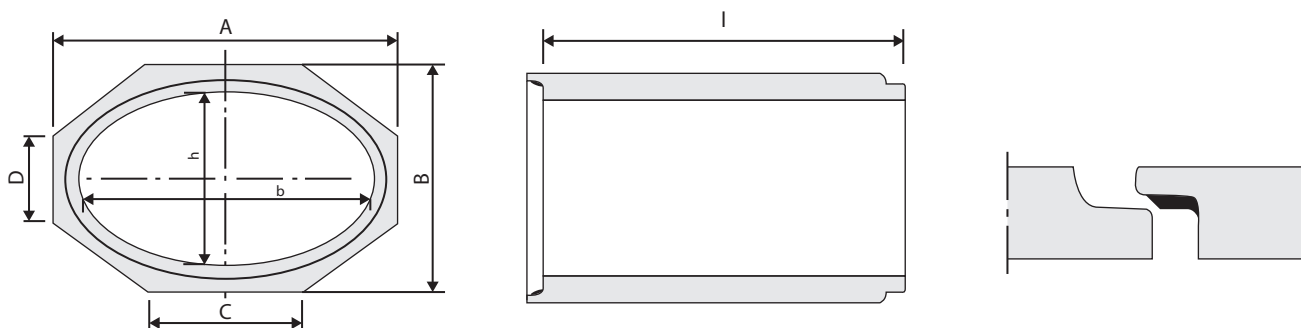

Géométrie



Dimensions interne (cm x cm) l x h	Dimensions externe (cm)				Longueur utile (cm) l	Poids (kg) /Pièce	Équivalent hydraulique		
	A	B	C	D			Rayon hydraulique (cm)	Profil rectangulaire (cm x cm)	Tuyaux ronde (cm)
100 x 65	125	90	52	37	240	2400	19	120 x 60	Ø 80
115 x 75	140	100	60	43	240	2750	22	150 x 60	Ø 90
165 x 100	193	128	85	50	240	4350	31	150 x 100	Ø 120
195 x 115	227	147	102	57	240	5850	36	200 x 100	Ø 150
235 x 135	271	171	123	67	240	7960	42	200 x 150	Ø 180
265 x 150	305	190	145	74	240	10040	47	250 x 150	Ø 200

Comme pour les tuyaux ronds, le débit maximal des tuyaux en béton Moduloval est obtenu à une hauteur de remplissage de 95 %. À très faible débit, un effet d'autonettoyage se produit grâce à l'augmentation de la vitesse d'évacuation.

Vérifications :

Exigences de qualité : avis technique
 Contrôle de lots Copro : sur demande